

**Львівський інститут
Приватного акціонерного товариства «Вищий навчальний заклад
«Міжрегіональна Академія управління персоналом»**

УХВАЛЕНО:

Вченою радою
Приватного акціонерного товариства
«Вищий навчальний заклад
«Міжрегіональна Академія
управління персоналом»
протокол № 8 від 27 червня 2024 р.
Голова Вченої ради
ПрАТ «ВНЗ «МАУП»
Ростислав ЩОКІН

**ОСВІТНЬО-ПРОФЕСІЙНА ПРОГРАМА
«МЕНЕДЖМЕНТ»**

Рівень вищої освіти:	другий (магістерський) рівень
Ступінь вищої освіти:	магістр
Галузь знань:	<u>07 «УПРАВЛІННЯ ТА АДМІНІСТРУВАННЯ»</u>
Спеціальність:	<u>073 «МЕНЕДЖМЕНТ»</u>
Освітня кваліфікація:	магістр менеджменту

СХВАЛЕНО ВЧЕНОЮ РАДОЮ

Львівського інституту ПрАТ «ВНЗ
«МАУП»
протокол № 11/23/24 від 25 червня 2024 р.
Голова Вченої ради
_____ Артем АХЕК'ЯН

Введено в дію: 01.09.2024 р.

наказ № 17-О від 30.08.2024 р.
Директор Львівського інституту
ПрАТ «ВНЗ «МАУП»
_____ Артем АХЕК'ЯН

Львів 2024

ЛИСТ ПОГОДЖЕННЯ
освітньо-професійної програми

РОЗРОБЛЕНО

Робочою групою

Керівник робочої групи,
гарант освітньої програми

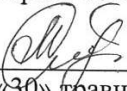

Марта ОЛІХОВСЬКА
«30» травня 2024 р.

УХВАЛЕНО

на засіданні кафедри
менеджменту, економіки та туризму
Львівського інституту
ПрАТ «ВНЗ «МАУП»
Протокол № 10/23/24
від 30 травня 2024 р.
Зав. кафедри  Марта ОЛІХОВСЬКА

ПОГОДЖЕНО

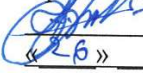
Директор Департаменту
навчально-методичного
забезпечення та якості освіти
ПрАТ «ВНЗ «МАУП»

Анатолій ТАЛАХ
«26» 06 2024 р.

РЕКОМЕНДОВАНО

Науково-методичною радою
ПрАТ «ВНЗ «МАУП»
Протокол № 7 від 27.06. 2024 р.

Голова  Сергій ХРАПАТИЙ

ПОГОДЖЕНО

Ректор
Приватного акціонерного товариства
«Вищий навчальний заклад
«Міжрегіональна Академія
управління персоналом»

Кирило МУРАВІЙОВ
«27» червня 2024 р.

ПЕРЕДМОВА

1. Освітньо-професійна програма «Менеджмент» підготовки здобувачів другого (магістерського) рівня вищої освіти спеціальності 073 Менеджмент розроблена згідно вимог Закону України «Про вищу освіту», з урахуванням Стандарту вищої освіти за спеціальністю 073 Менеджмент галузі знань 07 Управління та адміністрування для другого (магістерського) рівня вищої освіти, затвердженого наказом МОН України від 10.07.2019 року № 959.

2. Розроблено робочою групою у складі:

Голова робочої групи:

Оліховська Марта Володимирівна – кандидат економічних наук, доцент, доцент кафедри менеджменту, економіки та туризму, завідувач кафедри Львівського інституту ПрАТ «ВНЗ «МАУП», гарант програми.

Члени робочої групи:

Ганжуренко Ірина Валеріївна – доктор економічних наук, професор кафедри менеджменту, економіки та туризму Львівського інституту ПрАТ «ВНЗ «МАУП».

Лелик Любов Іванівна – кандидат економічних наук, доцент, доцент кафедри менеджменту, економіки та туризму, заступник директора Львівського інституту ПрАТ «ВНЗ «МАУП».

Яворський Михайло Степанович – кандидат технічних наук, виконавчий директор Львівського обласного об'єднання організацій роботодавців, голова Ради роботодавців Львівського інституту ПрАТ «ВНЗ «МАУП».

Смолин Ярослав – здобувач другого (магістерського) рівня вищої освіти ОПП «Менеджмент» Львівського інституту ПрАТ «ВНЗ «МАУП».

Оновлення, перегляд, зміни та доповнення освітньо-професійної програми Менеджмент за другим (магістерським) рівнем вищої освіти зі спеціальності 073 Менеджмент галузі знань 07 Управління та адміністрування:

Навчальний рік	Затвердження Вченою радою Львівського інституту ПрАТ «ВНЗ «МАУП» (дата, протокол №)	Дата введення в дію ОПП
2023-2024	від 25 червня 2024 р. № 11/23/24	3 02 вересня 2024 р.
2024-2025		

**I. Профіль освітньо-професійної програми «Менеджмент»
зі спеціальності 073 Менеджмент**

1. Загальна характеристика	
Повна назва вищого закладу та структурного підрозділу	ПрАТ «Вищий навчальний заклад «Міжрегіональна Академія управління персоналом». Львівський інститут ПрАТ «Вищий навчальний заклад «Міжрегіональна Академія управління персоналом». Кафедра менеджменту, економіки та туризму.
Ступінь вищої освіти та назва кваліфікації мовою оригіналу	Ступінь вищої освіти – Магістр Спеціальність – Менеджмент Освітня кваліфікація - магістр менеджменту
Офіційна назва освітньої програми	Освітньо-професійна програма – «Менеджмент»
Галузь знань	07 Управління та адміністрування
Обмеження щодо форм навчання	Відсутні
Тип диплому та обсяг освітньої програми	Диплом магістра, одиничний, 90 кредитів ЄКТС, термін навчання 1 рік 6 місяців
Цикл/рівень	QF-EHEA – другий цикл, EQF-LLL – 7 рівень, НРК України – 7 рівень
Передумови	Перший (бакалаврський) рівень вищої освіти, освітньо-кваліфікаційний рівень «спеціаліст», другий (магістерський) рівень з неспоріднених галузей знань/спеціальностей
Мова(и) викладання	Українська мова
Термін дії освітньої програми	5 років зі щорічним плановим оновленням
Наявність акредитації	Акредитована Національним агентством із забезпечення якості вищої освіти, сертифікат № 6282, строк дії сертифіката 12.12.2024.
Інтернет-адреса постійного розміщення опису освітньої програми	https://li-maup.edu.lviv.ua/kafedry/kafedra-menedzhmentu-ekonomiky-ta-turyzmu/osvitno-profesiyni-prohramy/
2. Мета освітньої програми	
Підготовка висококваліфікованих конкурентоспроможних фахівців з менеджменту, які володіють методологією й методами, технологіями та практичними інструментами в управлінській, науково-дослідній, навчальній, консультаційній сферах та здатні продукувати якісний менеджмент в організаціях України та за її межами.	
3. Характеристика освітньої програми	
Предметна область (галузь знань, спеціальність)	Освітньо-професійна програма «Менеджмент» другого (магістерського) рівня вищої освіти спеціальності 073 Менеджмент галузі знань 07 Управління та

	<p>адміністрування.</p> <p>Об'єкт вивчення: управління організаціями та їх підрозділами.</p> <p>Цілі навчання: підготовка фахівців, здатних ідентифікувати та розв'язувати складні задачі і проблеми у сфері менеджменту або у процесі навчання, що передбачають проведення досліджень та/або здійснення інновацій та характеризуються невизначеністю умов і вимог.</p> <p>Теоретичний зміст предметної області:</p> <ul style="list-style-type: none"> - парадигми, закони, закономірності; - принципи, історичні передумови розвитку менеджменту; - концепції системного, ситуаційного, адаптивного, антисипативного, антикризового, інноваційного, проектного менеджменту тощо; - функції, методи, технології та управлінські рішення у менеджменті. <p>Методи, методики та технології:</p> <ul style="list-style-type: none"> – загальнонаукові та специфічні методи дослідження (розрахунково-аналітичні, економіко-статистичні, економіко-математичні, експертного оцінювання, фактологічні, соціологічні, документальні, балансові тощо); - методи реалізації функцій менеджменту (методи маркетингових досліджень; методи економічної діагностики; методи прогнозування і планування; методи проектування організаційних структур управління; методи мотивування; методи контролювання; методи оцінювання соціальної, організаційної та економічної ефективності в менеджменті тощо). - методи менеджменту (адміністративні, економічні, соціально-психологічні, технологічні); - технології обґрунтування управлінських рішень (економічний аналіз, імітаційне моделювання, дерево рішень тощо). <p>Інструментарій та обладнання: сучасне інформаційно-комунікаційне обладнання, інформаційні системи та програмні продукти, що застосовуються в менеджменті.</p>
<p>Орієнтація освітньої програми</p>	<p>Освітньо-професійна програма є практично-орієнтованою.</p> <p>Програма полягає у тому, що здобувачі вищої освіти отримують не лише теоретико-методологічні знання щодо закономірностей функціонування та розвитку</p>

	<p>бізнес-організацій в умовах сучасної економіки, формування системи загального та функціонального управління ними для досягнення стратегічних цілей, а й, по-перше, під час навчання можуть бути залученими до програм академічної мобільності та стати учасником реальних дослідницьких проєктів; по-друге, навчатись в активному дослідницькому науковому середовищі, що передбачає використання інтерактивних, відкритих та проблемних лекцій, семінарів і круглих столів із запрошенням відомих фахівців і практиків з менеджменту; бізнес-тренінгів, кейс-методів, а також застосування сучасних освітніх інформаційно-комунікаційних технологій; по-третє, розвивати професійні та дослідницькі компетентності через участь у різноманітних науково-практичних заходах кафедри, зокрема: студентських олімпіадах з різних напрямів менеджменту, Всеукраїнських конкурсах студентських наукових робіт, Міжнародних науково-практичних конференціях; по-четверте, пройти практичну підготовку та у подальшому бути працевлаштованим у провідних вітчизняних та закордонних компаніях-партнерах.</p>
<p>Основний фокус освітньої програми</p>	<p>Освітньо-професійна програма орієнтована на підготовку висококваліфікованих фахівців, які володіють методологією, технологіями та практичними інструментами в управлінській діяльності та здатні забезпечувати конкурентоспроможність організацій України та за її межами.</p> <p><i>Ключові слова:</i> управління, менеджмент, менеджмент організацій, стратегія, планування, організування, контролювання і регулювання, мотивування, комунікації, управлінські рішення, проєкти.</p>
<p>Особливості програми</p>	<p>Унікальність освітньої програми полягає у її орієнтації на формування управлінських компетентностей у галузях креативної економіки, зокрема, туризму та рекреації, а також галузях смарт-спеціалізації західного регіону України і враховує сучасні кадрові потреби стейкхолдерів, а також тенденції розвитку регіонального та національного ринків праці.</p> <p>Освітній процес поєднує теоретичне навчання, практичну підготовку та науково-дослідну роботу здобувачів і передбачає проходження переддипломної практики на сучасних підприємствах, в організаціях та установах, діяльність яких спрямована на здатність виконувати вимоги чинників впливу у процесі професійної діяльності.</p>

	Здобувачі вищої освіти за освітньою програмою мають можливість бути залученими до програм міжрегіональної та міжнародної академічної мобільності, стати учасником реальних дослідницьких та інших проєктів, які реалізуються у співпраці з академічними установами, органами влади та об'єднаннями роботодавців Львівщини.
4. Придатність випускників до працевлаштування та подальшого навчання	
Працевлаштування	<p>Магістр менеджменту за освітньою програмою «Менеджмент» може обіймати первинні посади за професійними назвами робіт класифікаційного угруповання Національного класифікатора професій ДК 003:2010 «Менеджери (управителі) підприємств, установ, організацій та їх підрозділів», що характеризуються спеціальними професійними компетенціями відповідно до узагальненого об'єкта діяльності.</p> <p>12 – Керівники підприємств, установ та організацій 122 – Керівники виробничих та інших основних підрозділів 1229.4 – Керівники підрозділів у сфері освіти та виробничого навчання 123 – Керівники функціональних підрозділів 13 – Керівники малих підприємств без апарату управління 14 – Менеджери (управителі) підприємств, установ, організацій та їх підрозділів 145 – Менеджери (управителі) в торгівлі, готелях та закладах ресторанного господарства 147 – Менеджери (управителі) у сфері операцій з нерухомістю, здавання під найом та послуг юридичним особам 148 – Менеджери (управителі) в освіті, охороні здоров'я та соціальній сфері 1483 – Менеджери (управителі) у соціальній сфері 149 – Менеджери (управителі) в інших видах економічної діяльності 2310 – Викладачі університетів та закладів вищої освіти 2351 – Професіонали в галузі методів навчання.</p>
Подальше навчання	<p>Мають право продовжити навчання на третьому (освітньо-науковому) рівні вищої освіти – доктора філософії.</p> <p>Набуття додаткових кваліфікацій в системі післядипломної освіти.</p>

5. Викладання та оцінювання	
Викладання та навчання	<p>Види навчання: студентоцентроване навчання, проблемно-орієнтовне навчання, самонавчання.</p> <p>Форми викладання: лекції, семінари, практичні заняття, вирішення кейсів, самостійна робота на основі підручників та конспектів, написання есе, консультації з викладачами.</p>
Оцінювання	<p>Види контролю: вхідний, поточний, тематичний, проміжний, підсумковий, самоконтроль.</p> <p>Форми контролю: письмові та усні опитування, контрольні роботи, тести, звіти та публічні захисти індивідуальних та колективних проєктів, усні презентації.</p> <p>Підсумковий контроль: екзамени та заліки з урахуванням накопичених балів поточного контролю, захист курсових робіт та практик.</p> <p>Атестація: публічний захист кваліфікаційної роботи. Екзамени та заліки проводяться відповідно до вимог «Положення про оцінювання навчальних досягнень здобувачів вищої освіти в ПрАТ «ВНЗ «МАУП» (http://maup.com.ua/assets/files/publ-adm/nakaz-191.1-0.pdf) та «Критеріїв оцінювання знань і умінь студентів в ПрАТ «ВНЗ «МАУП» (http://maup.com.ua/assets/files/pdf/ocin-znan-stud.pdf).</p>
6. Програмні компетентності	
Інтегральна компетентність	ІК. Здатність розв'язувати складні задачі і проблеми у сфері менеджменту або у процесі навчання, що передбачають проведення досліджень та/або здійснення інновацій за невизначеності умов і вимог.
Загальні компетентності (ЗК)	<p>ЗК1. Здатність проведення досліджень на відповідному рівні;</p> <p>ЗК2. Здатність до спілкування з представниками інших професійних груп різного рівня (з експертами з інших галузей знань/видів економічної діяльності);</p> <p>ЗК3. Навички використання інформаційних та комунікаційних технологій;</p> <p>ЗК4. Здатність мотивувати людей та рухатися до спільної мети;</p> <p>ЗК5. Здатність діяти на основі етичних міркувань (мотивів);</p> <p>ЗК6. Здатність генерувати нові ідеї (креативність);</p> <p>ЗК7. Здатність до абстрактного мислення, аналізу та синтезу;</p> <p>ЗК8. Здатність спілкуватися іноземною мовою.</p>
Спеціальні (фахові),	СК1. Здатність обирати та використовувати концепції,

<p>предметні) компетентності (СК)</p>	<p>методи та інструментарій менеджменту, в тому числі у відповідності до визначених цілей та міжнародних стандартів.</p> <p>СК2. Здатність встановлювати цінності, бачення, місію, цілі та критерії, за якими організація визначає подальші напрями розвитку, розробляти і реалізовувати відповідні стратегії та плани.</p> <p>СК3. Здатність до саморозвитку, навчання впродовж життя та ефективного самоменеджменту.</p> <p>СК4. Здатність до ефективного використання та розвитку ресурсів організації.</p> <p>СК5. Здатність створювати та організовувати ефективні комунікації в процесі управління.</p> <p>СК6. Здатність формувати лідерські якості та демонструвати їх в процесі управління людьми.</p> <p>СК7. Здатність розробляти проекти, управляти ними, виявляти ініціативу та підприємливість.</p> <p>СК8. Здатність використовувати психологічні технології роботи з персоналом.</p> <p>СК9. Здатність аналізувати й структурувати проблеми організації, приймати ефективні управлінські рішення та забезпечувати їх реалізацію.</p> <p>СК10. Здатність до управління організацією та її розвитком.</p> <p>СК11. Здатність розробляти та реалізовувати стратегії бізнес-організації.</p>
<p>7. Програмні результати навчання</p>	
<p>Програмні результати навчання (ПРН)</p>	<p>ПРН1. Критично осмислювати, вибирати та використовувати необхідний науковий, методичний і аналітичний інструментарій для управління в непередбачуваних умовах.</p> <p>ПРН2. Ідентифікувати проблеми в організації та обґрунтовувати методи їх вирішення.</p> <p>ПРН3. Проектувати ефективні системи управління організаціями.</p> <p>ПРН4. Обґрунтовувати та управляти проектами, генерувати підприємницькі ідеї.</p> <p>ПРН5. Планувати діяльність організації в стратегічному та тактичному розрізах.</p> <p>ПРН6. Мати навички прийняття, обґрунтування та забезпечення реалізації управлінських рішень в непередбачуваних умовах, враховуючи вимоги чинного законодавства, етичні міркування та соціальну відповідальність.</p> <p>ПРН7. Організовувати та здійснювати ефективні комунікації всередині колективу, з представниками рі-</p>

	<p>зних професійних груп та в міжнародному контексті.</p> <p>ПРН8. Застосовувати спеціалізоване програмне забезпечення та інформаційні системи для вирішення задач управління організацією.</p> <p>ПРН9. Демонструвати навички спілкування в професійних і наукових колах державною та іноземною мовами.</p> <p>ПРН10. Демонструвати лідерські навички та вміння працювати у команді, взаємодіяти з людьми, впливати на їх поведінку для вирішення професійних задач.</p> <p>ПРН11. Мати навички забезпечення особистого професійного розвитку та планування власного часу.</p> <p>ПРН12. Мати навички делегування повноважень та керівництва організацією (підрозділом).</p> <p>ПРН13. Вміти планувати і здійснювати інформаційне, методичне, матеріальне, фінансове та кадрове забезпечення організації (підрозділу).</p>
8. Ресурсне забезпечення реалізації програми	
Кадрове забезпечення	<p>Підготовка здобувачів вищої освіти за спеціальністю 073 Менеджмент повністю забезпечується науково-педагогічними працівниками кафедр Інституту згідно з Ліцензійними умовами (постанова Кабінету Міністрів України «Про затвердження Ліцензійних умов провадження освітньої діяльності закладів освіти» від 30.12.2015 р. № 1187 зі змінами від 10.05.2018 р. № 347). Формування якісного складу науково-педагогічних працівників відбувається за рахунок наукової підготовки в аспірантурі випускників інституту та залучення до педагогічної діяльності викладачів з науковими ступенями та вченими званнями на конкурсній основі шляхом укладання контрактів. Члени групи забезпечення, які реалізують виконання складової освітньо-професійної програми, мають кваліфікації, відповідно до спеціальності: вищу освіту за фахом, науковий ступінь або вчене звання, підтверджений рівень наукової і професійної активності. 95% науково-педагогічних працівників групи забезпечення є штатними працівниками Інституту.</p> <p>Портфоліо науково-педагогічних працівників кафедри розміщено на сайті: https://li-maup.edu.lviv.ua/kafedry/kafedra-menedzhmentu-ekonomiky-ta-turyzmu/osobovyy-sklad/</p>
Матеріально-технічне забезпечення	<p>Навчальні приміщення для проведення лекційних та семінарсько-практичних занять відповідають вимогам правил пожежної безпеки та санітарним нормам. Матеріально-технічна база забезпечує проведення всіх</p>

	<p>видів навчальних занять здобувачів вищої освіти. Виконання навчального плану забезпечене навчальними приміщеннями, мультимедійним обладнанням, комп'ютерними класами на 25 та 13 робочих місць (комп'ютери Intel Core 2 Duo), повний пакет Microsoft Office, Trados 2007, необхідним програмним забезпеченням і необмеженим доступом до Інтернет-мережі. Наявна вся необхідна соціально-побутова інфраструктура, створено умови для навчання осіб з особливими освітніми потребами, а також для осіб з інвалідністю та інших маломобільних груп населення. Кількість місць у гуртожитку відповідає вимогам.</p>
<p>Інформаційне та навчально-методичне забезпечення</p>	<p>Інформаційне і навчально-методичне забезпечення відповідає ліцензійним умовам провадження освітньої діяльності з підготовки фахівців за другим (магістерським) рівнем вищої освіти та включає: графік навчального процесу, навчальний план, робочі навчальні програми, силабуси, тематичні плани лекцій і семінарських занять, критерії оцінювання знань, переліки питань до поточного і підсумкового контролів, перелік питань до іспитів, перелік ситуаційних і тестових завдань, перелік рекомендованої навчально-методичної літератури, наочні й технічні засоби навчання. Навчально-методична документація підготовлена науково-педагогічними працівниками кафедр. Забезпеченість навчальними матеріалами з кожної компоненти освітньо-професійної програми становить 100%.</p> <p>На офіційному сайті http://li-maup.edu.lviv.ua/ розміщена основна інформація про діяльність Інституту і наявний електронний ресурс, який містить навчальні матеріали компонент освітньо-професійної програми; міжнародний бібліотечно-інформаційний центр імені Ярослава Мудрого; http://library.iapm.edu.ua/ читальний зал; доступ до системи електронного навчання Moodle, навчальна, наукова, навчально-методична література, фахові журнали; робочі навчальні плани; графіки навчального процесу, навчально-методичні комплекси дисциплін; силабуси (робочі програми дисциплін); дидактичні матеріали для самостійної роботи здобувачів з дисциплін; програма практики; методичні вказівки щодо виконання курсової та кваліфікаційної робіт.</p>
<p>9. Академічна мобільність</p>	
<p>Національна кредитна мобільність</p>	<p>Право на національну кредитну мобільність реалізується на підставі Закону України «Про вищу освіту» та постанови Кабінету Міністрів України № 579 «Про</p>

	<p>затвердження Положення про порядок реалізації права на академічну мобільність» з наданням права на участь в програмах академічної мобільності всім учасникам освітнього процесу з чітким визначенням її видів та форм, закріпленням принципу перезарахування отриманих кредитів на основі Європейської кредитно-трансфертної системи (ЄКТС).</p> <p>Кредити ЄКТС отримані в інших ЗВО України при наявності договорів між закладами вищої освіти (науковими установами України, або їхніми основними структурними підрозділами), перезараховуються відповідно до «Положення про організацію освітнього процесу в ПрАТ «ВНЗ «МАУП»».</p>
Міжнародна кредитна мобільність	<p>Право на міжнародну кредитну мобільність реалізується на підставі міжнародних договорів про співробітництво в галузі освіти та науки, міжнародних програм і проєктів (Erasmus*), а також може бути реалізоване учасником освітнього процесу з власної ініціативи (на основі індивідуальних запрошень), підтриманої керівництвом Львівського інституту ПрАТ «ВНЗ «МАУП».</p> <p>Міжрегіональна Академія управління персоналом та Університет економіки в Бидгощі (Республіка Польща) підписали угоду в рамках проєкту Erasmus*</p> <p>https://maup.com.ua/ua/pro-akademiyu/novini1/usi-novini1/proektu-erasmus.html</p>
Навчання іноземних здобувачів вищої освіти	-

II. Перелік компонент освітньо-професійної програми та їх логічна послідовність

2.1. Обсяг кредитів ЄКТС, необхідний для здобуття ступеня вищої освіти

Обсяг освітньої програми магістра	<p>Обсяг освітньо-професійної програми магістра: Освітньо-професійна програма 90 кредитів ЄКТС Мінімум 35% обсягу освітньої програми має бути спрямовано на забезпечення загальних та спеціальних (фахових) компетентностей за спеціальністю, визначених стандартом вищої освіти. Передбачається 10 кредитів ЄКТС для проходження переддипломної практики.</p>
--	--

2.2. Перелік компонент ОПП

Код н/д	Компоненти освітньо-професійної програми	Кількість кредитів	Форма підсумкового контролю
1	2	3	4
ЦИКЛ ЗАГАЛЬНОЇ ПІДГОТОВКИ			
ОБОВ'ЯЗКОВІ КОМПОНЕНТИ			
ОК 1	Іноземна мова у професійній діяльності	3	екзамен
ОК 2	Українська мова професійного спрямування	3	екзамен
ОК 3	Методологія наукових досліджень та академічна доброчесність	3	залік
ОК 4	Діагностика та моделювання економічних процесів	3	залік
ВИБІРКОВІ КОМПОНЕНТИ (за вибором здобувача)			
ВК 1	Управлінське консультування*	3	залік
	Сучасні економічні теорії*		
	Психологія впливу*		
ВК 2	Корпоративна соціальна відповідальність бізнесу*	4	залік
	Стратегічне управління підприємством*		
	Глобальна економіка*		
ЦИКЛ ПРОФЕСІЙНОЇ ПІДГОТОВКИ			
ОБОВ'ЯЗКОВІ КОМПОНЕНТИ			
ОК 5	Управління проектами	4	екзамен
ОК 6	Управління якістю	4	екзамен
ОК 7	Менеджмент персоналу	3	залік
ОК 8	Стратегічний менеджмент	4	екзамен
ОК 9	Організаційна поведінка і лідерство	3	екзамен
ОК 10	Управління бізнесом	4	екзамен
ОК 11	Курсова робота з Управління бізнесом	3	захист
ОК 12	Переддипломна практика	10	звіт, захист
ОК 13	Кваліфікаційна робота	20	публічний захист
ВИБІРКОВІ КОМПОНЕНТИ (за вибором здобувача)			
ВК 3	Інвестиційний менеджмент*	4	екзамен
	Фінансовий менеджмент *		
	Безпека підприємства*		
ВК 4	Антикризове управління*	4	залік
	Методика викладання менеджменту*		
	Сучасна політика ціноутворення*		
ВК 5	Корпоративне управління*	4	залік
	Управління		

	конкурентоспроможністю організацій*		
	Управління фінансовими ризиками*		
ВК 6	Страховий менеджмент*	4	залік
	Інтелектуальний бізнес*		
	Інноваційний менеджмент*		
Загальний обсяг обов'язкових компонент:		67	
Загальний обсяг вибірових компонент		23	
Усього		90	

*здобувач обирає один ВК із запропонованого блоку вибору або із Каталогу вибірових дисциплін Інституту

2.3. Структурно-логічна схема освітньо-професійної програми «Менеджмент»

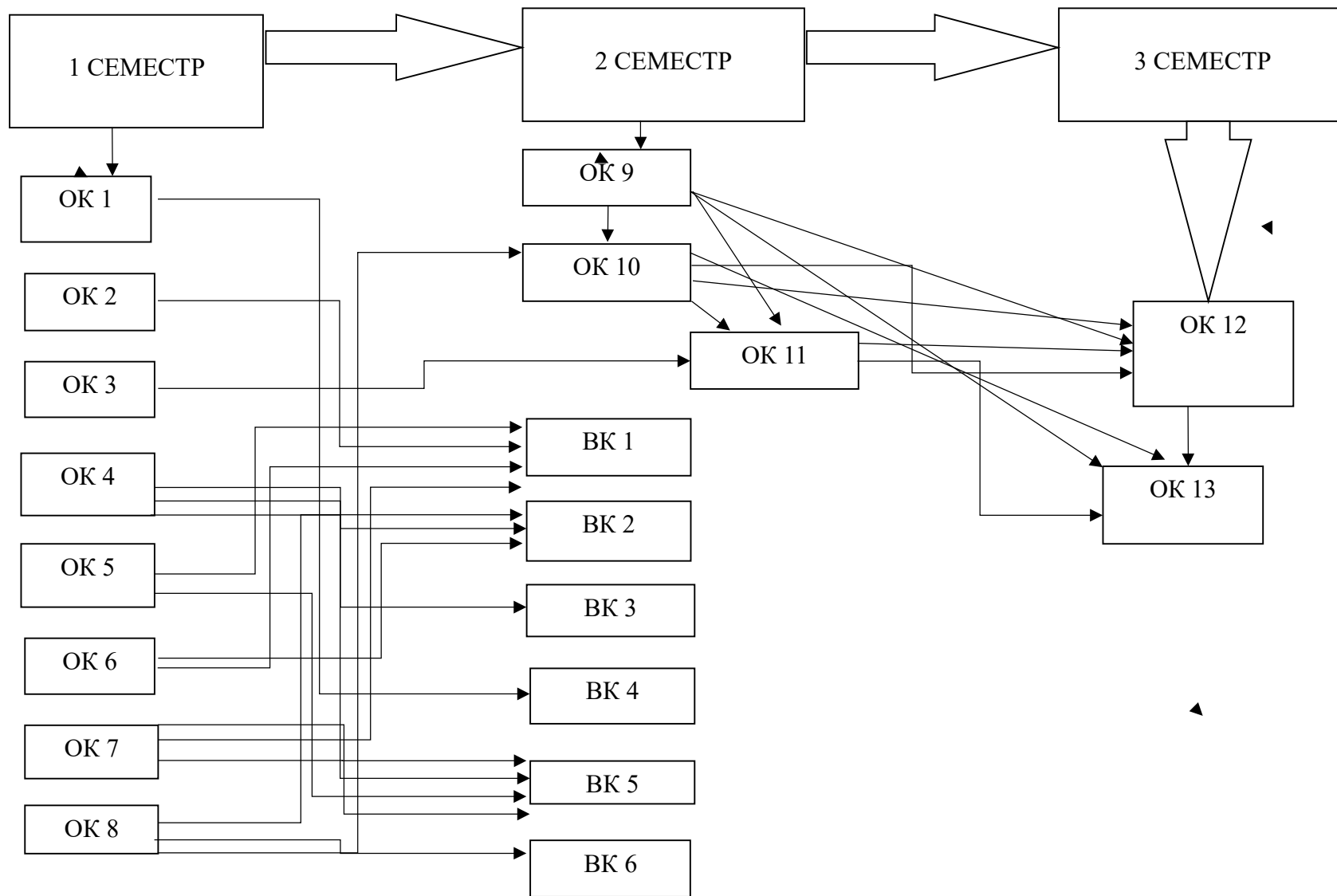

III. Форми атестації здобувачів вищої освіти

Форми атестації здобувачів вищої освіти	Атестація здійснюється у формі публічного захисту кваліфікаційної роботи
Вимоги до кваліфікаційної роботи	Кваліфікаційна робота має передбачати розв'язання складної задачі або проблеми в сфері менеджменту, що потребує здійснення досліджень та/або інновацій і характеризується комплексністю і невизначеністю умов, із застосуванням теорій та методів економічної науки. Кваліфікаційна робота не повинна містити академічного плагіату, фальсифікації, фабрикації. Кваліфікаційна робота оприлюднена на офіційному сайті Львівського інституту ПрАТ «ВНЗ «МАУП» http://li-maup.edu.lviv.ua/ та зберігається у репозитарії ПрАТ «ВНЗ «МАУП».

IV. Вимоги до наявності системи внутрішнього забезпечення якості вищої освіти

Львівський інститут ПрАТ «ВНЗ «МАУП» у своїй роботі керується «Положенням про внутрішню систему забезпечення якості вищої освіти у ПрАТ «ВНЗ «Міжрегіональна Академія управління персоналом» (наказ від 01.11.2018 р. №138-о), яке передбачає:

- 1) визначення принципів та процедур забезпечення якості вищої освіти;
- 2) здійснення моніторингу та періодичного перегляду освітніх програм;
- 3) щорічне оцінювання здобувачів вищої освіти, науково-педагогічних і педагогічних працівників закладу вищої освіти регулярно оприлюднення результатів таких оцінювань на офіційному веб-сайті закладу вищої освіти, на інформаційних стендах та в будь-який інший спосіб;
- 4) забезпечення підвищення кваліфікації педагогічних, наукових і науково-педагогічних працівників;
- 5) забезпечення наявності необхідних ресурсів для організації освітнього процесу, у тому числі самостійної роботи студентів, за кожною освітньою програмою;
- 6) забезпечення наявності інформаційних систем для ефективного управління освітнім процесом;
- 7) забезпечення публічності інформації про освітні програми, ступені вищої освіти та кваліфікації;
- 8) забезпечення дотримання академічної доброчесності працівниками закладів вищої освіти та здобувачами вищої освіти, у тому числі створення і забезпечення функціонування ефективною системою запобігання та виявлення академічного плагіату;
- 9) інших процедур і заходів.

V. Перелік нормативних документів, на яких базується освітньо-професійна програма

1. Закон «Про вищу освіту» // База даних «Законодавство України»/ВР України. URL:<http://zakon4.rada.gov.ua/laws/show/1556-18>
2. Закон «Про освіту» // База даних «Законодавство України»/ВР України. URL:<http://zakon5.rada.gov.ua/laws/show/2145-19>.
3. Національний класифікатор України: «Класифікатор професій» ДК 003:2010// База даних «Законодавство України»/ВР України. URL:<http://zakon.rada.gov.ua/rada/show/va327609-10>
4. Національна рамка кваліфікацій // База даних «Законодавство України»/ВР України. URL:<http://zakon4.rada.gov.ua/laws/show/1341-2011-п>
5. Постанова Кабінету Міністрів України від 29.04.2015 р. №266 «Про затвердження переліку галузей знань і спеціальностей, за якими здійснюється підготовка здобувачів вищої освіти» (зі змінами від 27.09. 2016 р. №674; від 01.02.2017 р. № 53; від 07.07.2021 р. № 762) (<https://zakon.rada.gov.ua/laws/show/266-2015-%D0%BF#Text>).
6. Стандарти і рекомендації щодо забезпечення якості в Європейському просторі вищої освіти (ESG) // URL:http://ihed.org.ua/images/pdf/standards-andguidelines_for_qa_in_the_ehea_2015.pdf.
7. Стандарт вищої освіти України із галузі знань 07 Управління та адміністрування, спеціальності: 073 Менеджмент другого (магістерського) рівня, рівень освіти: Магістр. Затверджено наказом Міністерства освіти і науки України від 10.07.2019 р. № 959.

Таблиця 1.

**Матриця відповідності визначених Стандартом компетентностей
дескрипторам НРК(за 7-м рівнем, магістерським)**

Класифікація компетентностей за НРК	Знання ЗН1. Спеціалізовані концептуальні знання, набуті у процесі навчання та/або професійної діяльності на рівні новітніх досягнень, які є основою для оригінального мислення та інноваційної діяльності, зокрема в контексті дослідницької роботи ЗН2. Критичне осмислення проблем у навчанні та/або професійній діяльності та на міжпредметних галузях	Уміння УМ1. Розв'язання складних задач і проблем, що потребує оновлення та інтеграції знань, часто в умовах неповної/недостатньої інформації та суперечливих вимог УМ2. Проведення дослідницької та/або інноваційної діяльності	Комунікація К1. Зрозуміле і недвозначне донесення власних висновків, а також знань та пояснень, що їх обґрунтовують, до фахівців і нефахівців, зокрема до осіб, які навчаються К2. Використання іноземних мов у професійній діяльності	Автономія та відповідальність АВ1. Прийняття рішень у складних і непередбачуваних умовах, що потребує застосування нових підходів та прогнозування АВ2. Відповідальність за розвиток професійного знання і практик, оцінку стратегічного розвитку команди АВ3. Здатність до подальшого навчання, яке значною мірою є автономним та самостійним
	Загальні компетентності			
ЗК1	ЗН2	УМ1, УМ2	К1, К2	АВ3
ЗК2			К1, К2	
ЗК3		УМ1, УМ2	К1	АВ1
ЗК4		УМ1	К1	АВ1, АВ2
ЗК5			К1	АВ2
ЗК6		УМ		АВ3
ЗК7	ЗН1, ЗН2	УМ1		
ЗК8			К1, К2	
Спеціальні (фахові) компетенції				
СК1	ЗН2	УМ1		
СК2			К2	
СК3			К2	
СК4		УМ1		
СК5			К2	
СК6				
СК7		УМ1		
СК8		УМ1		
СК9	ЗН2	УМ1	К1	АВ1, АВ3
СК10	ЗН1	УМ1, УМ2	К1	АВ1
СК11		УМ1		АВ1, АВ3

Матриця відповідності визначених Стандартом результатів навчання та компетентностей

№	Програмні результати навчання	Загальні компетентності								Спеціальні (фахові) компетентності										
		ЗК 1	ЗК 2	ЗК 3	ЗК 4	ЗК 5	ЗК 6	ЗК 7	ЗК 8	СК 1	СК 2	СК 3	СК 4	СК 5	СК 6	СК 7	СК 8	СК 9	СК 10	СК 11
1	ПРН1 Критично осмислювати, вибирати та використовувати необхідний науковий, методичний і аналітичний інструментарій для управління в непередбачуваних умовах.	*									*							*		
2	ПРН2 Ідентифікувати проблеми в організації та обґрунтовувати методи їх вирішення.			*								*								
3	ПРН3 Проектувати ефективні системи управління організаціями.	*												*						
4	ПРН4 Обґрунтовувати та управляти проектами, генерувати підприємницькі ідеї.				*											*				
5	ПРН5 Планувати діяльність організації в стратегічному та тактичному розрізах.											*								
6	ПРН6 Мати навички прийняття, обґрунтування та забезпечення реалізації управлінських рішень в непередбачуваних умовах, враховуючи вимоги чинного законодавства, етичні міркування та соціальну відповідальність.						*				*							*		
7	ПРН7 Організовувати та здійснювати ефективні комунікації всередині колективу, з		*			*								*						

	представниками різних професійних груп та в міжнародному контексті.																		
8	ПРН8 Застосовувати спеціалізоване програмне забезпечення та інформаційні системи для вирішення задач управління організацією.			*									*						
9	ПРН9 Демонструвати навички спілкування в професійних і наукових колах державною та іноземною мовами.					*													
10	ПРН10 Демонструвати лідерські навички та вміння працювати у команді, взаємодіяти з людьми, впливати на їх поведінку для вирішення професійних задач.							*								*			
11	ПРН11 Мати навички забезпечення особистого професійного розвитку та планування власного часу.										*								
12	ПРН12 Мати навички делегування повноважень та керівництва організацією (підрозділом).		*		*								*		*	*		*	
13	ПРН13 Вміти планувати і здійснювати інформаційне, методичне, матеріальне, фінансове та кадрове забезпечення організації (підрозділу).			*	*		*				*					*	*		

Таблиця 3

Матриця відповідності програмних компетентностей компонентам освітньо-професійної програми

	OK 1	OK 2	OK 3	OK 4	OK 5	OK 6	OK 7	OK 8	OK 9	OK 10	OK 11	OK 12	OK 13	BK 1	BK 2	BK 3	BK 4	BK 5	BK 6	
IK1				*	*	*	*	*	*	*		*	*	*	*	*	*	*	*	*
ЗК1				*	*	*	*	*	*	*	*	*	*	*		*	*	*	*	*
ЗК2	*	*			*	*	*	*	*	*	*	*		*	*	*	*	*	*	*
ЗК3					*	*	*	*	*	*	*	*	*	*	*	*	*	*	*	*
ЗК4				*	*	*	*	*	*					*	*	*	*	*	*	*
ЗК5		*	*				*					*	*					*		
ЗК6			*	*	*	*	*	*	*		*	*	*	*	*	*	*	*	*	*
ЗК7	*	*	*	*	*	*	*	*	*	*	*	*	*	*	*	*	*	*	*	*
ЗК8	*		*	*																
СК1			*	*	*	*	*	*	*	*			*	*	*	*	*	*	*	*
СК2				*	*	*	*	*	*	*	*		*	*	*	*	*	*	*	*
СК3	*	*		*	*	*	*	*	*	*	*	*	*	*	*	*	*	*	*	*
СК4				*	*	*	*	*	*		*	*	*	*	*	*	*	*	*	*
СК5	*	*	*	*	*	*	*	*	*	*	*			*	*	*	*	*	*	*
СК6						*	*	*	*		*			*	*	*	*	*	*	*
СК7							*	*	*		*	*	*	*	*	*	*	*	*	*
СК8	*	*	*	*	*	*	*	*	*	*		*	*	*	*	*	*	*	*	*
СК9				*	*	*	*	*	*	*		*	*	*	*	*	*	*	*	*
СК10				*	*	*	*	*	*	*	*	*	*	*	*	*	*	*	*	*
СК11					*		*		*	*		*	*							

Таблиця 4

**Матриця забезпечення програмних результатів навчання (ПРН)
відповідними компонентами освітньої програми**

	ОК 1	ОК 2	ОК 3	ОК 4	ОК 5	ОК 6	ОК 7	ОК 8	ОК 9	ОК 10	ОК 11	ОК 12	ОК 13	ВК 1	ВК 2	ВК 3	ВК 4	ВК 5	ВК 6
ПРН1			*	*	*	*	*	*	*	*	*	*	*	*	*	*	*	*	*
ПРН2				*	*	*	*	*	*	*	*	*	*	*	*	*	*	*	*
ПРН3				*	*	*	*	*	*		*	*	*			*	*	*	*
ПРН4	*	*	*	*	*	*	*	*	*	*	*	*	*	*	*	*	*	*	*
ПРН5				*	*	*	*	*	*	*	*	*	*	*	*	*	*	*	*
ПРН6				*	*	*	*	*	*	*	*	*	*	*	*	*	*	*	*
ПРН7	*	*	*	*	*	*	*	*	*	*	*	*	*	*	*	*	*	*	*
ПРН8				*	*	*	*	*	*	*	*	*	*	*	*	*	*	*	*
ПРН9	*	*	*	*	*	*	*	*	*	*	*	*	*	*	*	*	*	*	*
ПРН10				*	*	*	*	*	*	*	*	*	*	*	*	*	*	*	*
ПРН11	*	*	*	*	*	*	*	*	*	*	*	*	*	*	*	*	*	*	*
ПРН12				*	*	*	*	*	*		*	*	*	*	*	*	*	*	*
ПРН13				*	*	*	*	*	*		*	*	*	*	*	*	*	*	*

Гарант освітньої програми



к.е.н., доцент Марта ОЛІХОВСЬКА